



Find GENUINE Replacement Parts at www.dirtdevil.com

This cleaner uses the following part: FILTER TYPE **F28**

INSTRUCTION MANUAL

- Please read these instructions carefully before using your Dirt Devil® Stick Vac.
- Let us help you put your cleaner together or answer any questions, call: **1-800-321-1134 (USA & Canada)** • website: www.dirtdevil.com

WARNING:
Cleaner assembly may include small parts. Small parts can present a choking hazard.

For quick reference, please record your vacuum information below.
Model #: _____
Mfg. Code: _____
(Mfg. code located on the lower backside of cleaner)

Part # 1-113383-000 • 7/07

Vous trouverez des pièces de rechange d'ORIGINE sur le site www.dirtdevil.com

Cet aspirateur fonctionne avec les pièces suivantes : TYPE DE FILTRE **F28**

MANUEL DU PROPRIÉTAIRE

- Veuillez lire attentivement ces instructions avant d'utiliser votre aspirateur-balais Dirt Devil®.
- Nous pouvons vous aider à assembler votre aspirateur et répondre à vos questions. Veuillez composer le : **1-800-321-1134 (Canada et États-Unis)** • site Web : www.dirtdevil.com

AVERTISSEMENT :
L'appareil comprend de petites pièces qui, au moment de l'assemblage, présentent un danger d'étouffement.

Consignez ci-dessous les renseignements concernant votre aspirateur pour pouvoir les consulter rapidement.
N° de modèle : _____
Code de fabrication : _____
(Le code de fabrication se trouve sur la partie inférieure arrière de l'aspirateur)

N° de référence 1-113383-000 • 7/07

Encuentre piezas de repuesto GENUINAS en www.dirtdevil.com

Esta aspiradora usa las siguientes piezas: TIPO DE FILTRO **F28**

MANUAL DE INSTRUCCIONES

- Por favor lea estas instrucciones con cuidado antes de usar su aspiradora vertical Dirt Devil®.
- Permítanos ayudarle a ensamblar su aspiradora o a contestar sus preguntas, llame al: **1-800-321-1134 (EE.UU. y Canadá)** • Sitio Web: www.dirtdevil.com

ADVERTENCIA:

El ensamble de la aspiradora puede incluir partes pequeñas. Las partes pequeñas pueden presentar riesgo de ahogamiento.

Para tener una referencia rápida, anote por favor la información de su aspiradora aquí.
No. de Modelo: _____
Código del Fabricante: _____
(El código del fabricante aparece en la parte posterior e inferior de la aspiradora)

No. de Parte 1-113383-000 • 7/07

THIS VACUUM IS INTENDED FOR HOUSEHOLD USE ONLY.

IMPORTANT SAFETY INSTRUCTIONS

When using an electrical appliance, basic precautions should always be followed, including the following:

- READ ALL INSTRUCTIONS BEFORE USING THIS APPLIANCE.
- ALWAYS FOLLOW THESE SAFETY INSTRUCTIONS.
- DO NOT LEAVE VACUUM CLEANER UNATTENDED.
- WARNING: FULLY ASSEMBLE VACUUM CLEANER BEFORE OPERATING.
- WARNING: THE CORDS, WIRES AND/OR CABLES SUPPLIED WITH THIS PRODUCT CONTAINS CHEMICALS, INCLUDING LEAD OR LEAD COMPOUNDS, KNOWN TO THE STATE OF CALIFORNIA TO CAUSE CANCER AND BIRTH DEFECTS OR OTHER REPRODUCTIVE HARM. WASH HANDS AFTER USING.

WARNING: TO REDUCE THE RISK OF FIRE, ELECTRIC SHOCK OR INJURY:

- Do not use outdoors or on wet surfaces.
- Do not charge the unit outdoors.
- Do not allow to be used as a toy. Close attention is necessary when used by or near children.
- Use only as described in this manual. Use only manufacturer's recommended attachments.
- Do not use charger with damaged cord or plug. If vacuum or charger is not working as it should, has been dropped, damaged, left outdoors, or dropped into water, return it to a service center for inspection. Call 1-800-321-1134 for the nearest service center.
- Do not abuse the cord. Never carry the charger by the cord or yank to disconnect from an outlet; instead grasp the charger and pull to disconnect. Keep cord away from heated surfaces. Do not pull cord around sharp edges or corners. Do not close door on the charger cord.
- Do not handle plug or appliance with wet hands.
- This product includes rechargeable nickel cadmium batteries. Do not incinerate batteries or expose to high temperatures, as they may explode.
- Unplug the charger from the outlet before any routine cleaning or maintenance.
- Keep hair, loose clothing, fingers, and all parts of body away from openings and moving parts.
- Do not pick up anything that is burning or smoking, such as cigarettes, matches or hot ashes.

- Do not use the vacuum cleaner without filter in place.
- Use extra care when cleaning on stairs.
- Do not use to pick up flammable or combustible liquids, such as gasoline, or use in areas where they may be present.
- Leaks from battery cells can occur under extreme conditions. If the liquid, which is 20-35% solution of potassium hydroxide, gets on the skin (1) wash quickly with soap and water or (2) neutralize with a mild acid such as lemon juice or vinegar. If the liquid gets into the eyes, flush them immediately with clean water for a minimum of 10 minutes. Seek medical attention.
- Use only the charger supplied by the manufacturer to recharge.
- Store the vacuum cleaner indoors. Put the vacuum cleaner away after use to prevent tripping accidents.
- Do not put any object into openings. Do not use with any opening blocked; keep free of dust, lint, hair, and anything that may reduce air flow.
- Do not incinerate this appliance even if it is severely damaged. The batteries can explode in a fire.

SAVE THESE INSTRUCTIONS

FEATURES

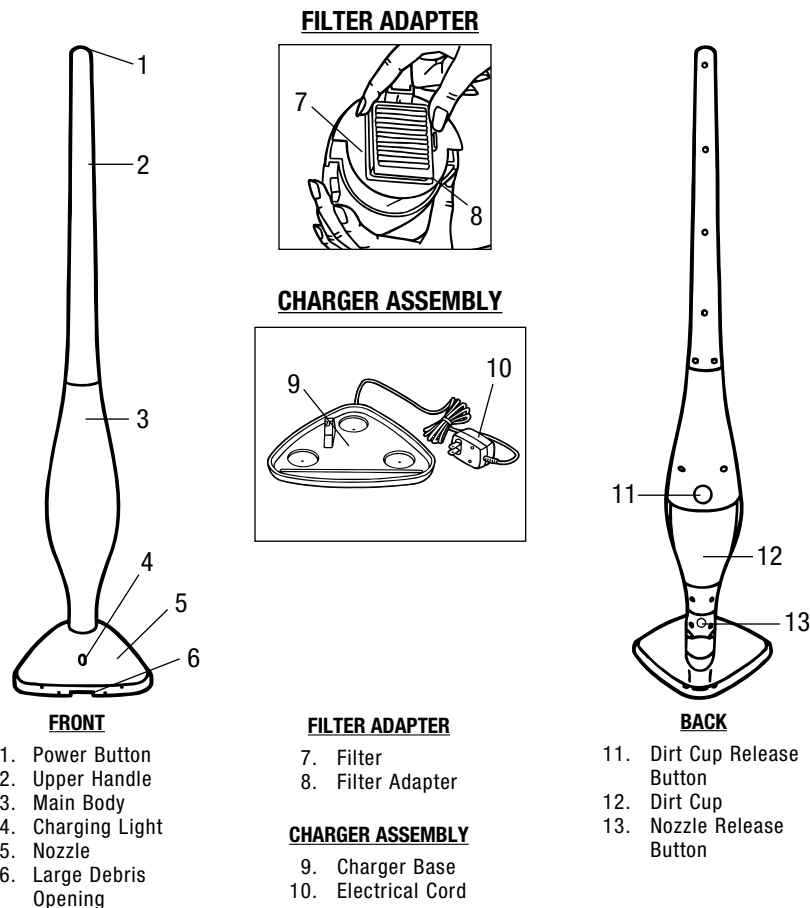

- FRONT**
- Power Button
 - Upper Handle
 - Main Body
 - Charging Light
 - Nozzle
 - Large Debris Opening

- FILTER ADAPTER**
- Filter
 - Filter Adapter

- CHARGER ASSEMBLY**
- Charger Base
 - Electrical Cord

- BACK**
- Dirt Cup Release Button
 - Dirt Cup
 - Nozzle Release Button

ASSEMBLY

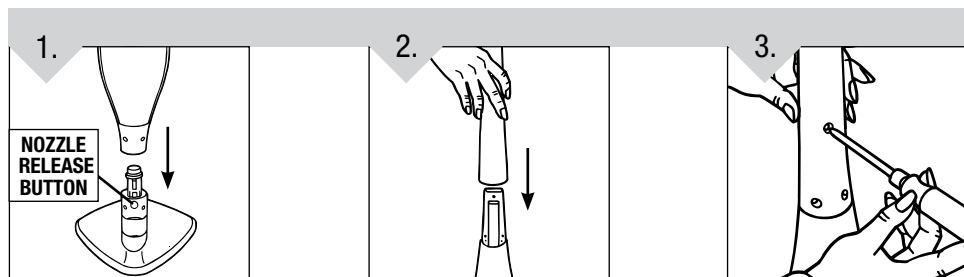

Line up nozzle with main body and firmly push nozzle onto body of unit until nozzle locks into place. **NOTE:** To remove, push release button and pull the nozzle away from the body of the unit.

Slide upper handle onto post on main body. **NOTE:** If unit turns on when assembling handle to unit, toggle power button & continue assembly.

Fasten three (3) screws to secure the upper handle to the main body.

CHARGING

NOTE: Use only the charger supplied by the manufacturer to recharge. **CHARGE 24 HOURS BEFORE FIRST USE.** For best results, return the Stick Vac to the charging base after every use.

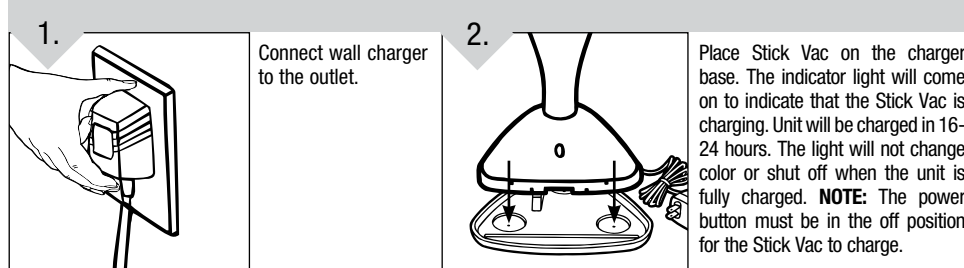

HOW TO OPERATE

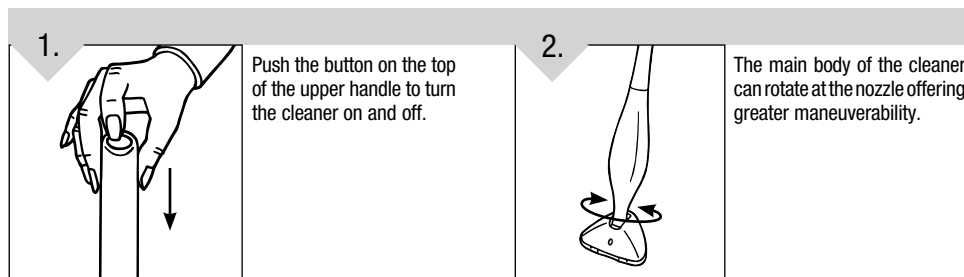

Push the button on the top of the upper handle to turn the cleaner on and off.

The main body of the cleaner can rotate at the nozzle offering greater maneuverability.

DIRT CUP & FILTER: REMOVAL & REPLACEMENT

IMPORTANT: FOR BEST RESULTS, CLEAN AFTER EACH USE.

FILTER TYPE F28 For F28 filter replacement, please visit our website at www.dirtdevil.com to buy online or call customer service at 1-800-321-1134.

NOTE: FOR BEST RESULTS, REPLACE THE FILTER A MINIMUM OF EVERY 6 MONTHS..

REMOVAL

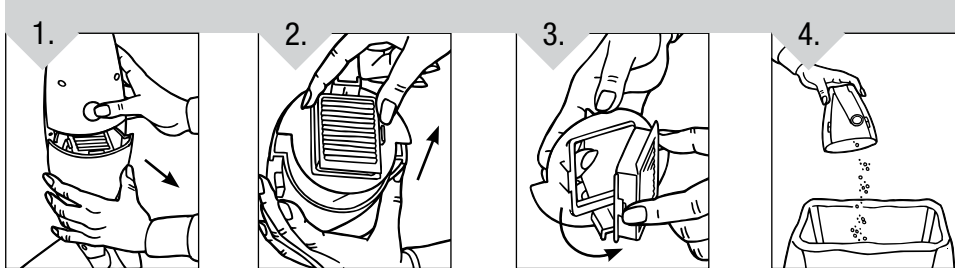

Depress the dirt cup release button located above the dirt cup and pull away from the body of the unit.

Grasp filter adapter and pull out of dirt cup.

Squeeze latch and pivot filter away from filter adapter. Tap filter on the inside of a trash can to remove debris. **NOTE:** This filter is NOT washable.

Gently tap dirt cup on the inside of a trash can to empty contents.

REPLACEMENT

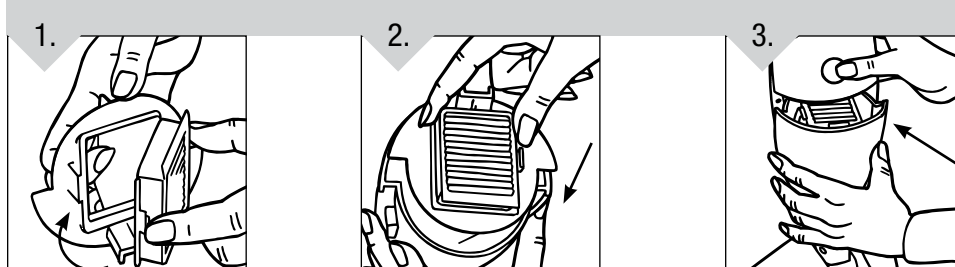

Align tab on filter with opening on filter adapter. Pivot into place and release latch to secure.

Return filter adapter to dirt cup.

Return the dirt cup to the body of the unit by pushing firmly until release button clicks into place.

BATTERY DISPOSAL

To preserve natural resources, please recycle or dispose of expired battery pack properly.



THIS PRODUCT CONTAINS NICKEL-CADMIUM BATTERY AND MUST BE DISPOSED OF PROPERLY. LOCAL, STATE OR FEDERAL LAWS MAY PROHIBIT DISPOSAL OF NICKEL-CADMIUM BATTERIES IN ORDINARY TRASH. CONSULT YOUR LOCAL WASTE AUTHORITY FOR INFORMATION REGARDING AVAILABLE RECYCLING AND/OR DISPOSAL OPTIONS. FOR DISPOSAL INFORMATION, CALL THE RECHARGEABLE BATTERY RECYCLING CORPORATION AT 1-800-8 BATTERY.

WARNING:

Upon removal, cover the battery packs terminals with heavy duty adhesive tape. Do not attempt to destroy or disassemble battery pack or remove any of its components. Nickel-cadmium batteries must be recycled or disposed of properly. Also, never touch both terminals with metal objects and/or body parts as short circuit may result. Keep away from children. Failure to comply with these warnings could result in fire and/or serious injury.

TROUBLESHOOTING GUIDE

WARNING: TO REDUCE RISK OF PERSONAL INJURY - POWER OFF CLEANER BEFORE SERVICING

PROBLEM	POSSIBLE REASON	POSSIBLE SOLUTION
Cleaner won't run	1. Battery not charged.	1. Charge battery. For first use, charge for at least 24 hours.
	2. Battery dead - won't hold a charge.	2. Contact customer service. Visit our website at www.dirtdevil.com or call 1-800-321-1134.
	3. Needs service.	3. Contact customer service. Visit our website at www.dirtdevil.com or call 1-800-321-1134.
Cleaner won't pick up or low suction	1. Dirt Cup not installed correctly.	1. Review Dirt Cup Removal & Replacement.
	2. Dirt cup is full.	2. Empty dirt cup.
	3. Battery charge is getting weak.	3. Charge battery.
	4. Filter is dirty.	4. Clean or replace filter
	5. Clogged filter.	5. Remove filter and clean.
	6. Nozzle/dirt passage clogged.	6. Disconnect nozzle and remove obstruction.
Dust escaping from cleaner	1. Dirt cup is full.	1. Empty dirt cup.
	2. Dirt Cup not installed correctly.	2. Review Dirt Cup Removal & Replacement.
	3. Filter not installed correctly.	3. Review Dirt Cup Removal & Replacement.

ANY OTHER SERVICING SHOULD BE DONE BY AN AUTHORIZED SERVICE REPRESENTATIVE
CUSTOMER SERVICE (1-800-321-1134)

In the event that further assistance is required, see your Yellow Pages for an authorized Royal® Dealer or visit our website at www.dirtdevil.com. Costs of any transportation to and from any place of repair are to be paid by the owner. The service parts used in this unit are easily replaced and readily available from an authorized Royal® Dealer or retailer. Always identify your cleaner by the model number and manufacturing code when requesting information or ordering replacement parts. (The model number appears on the bottom of the cleaner.)

LIMITED WARRANTY

To the consumer, Royal Appliance Mfg. Co. warrants this vacuum cleaner to be free of defects in material or workmanship commencing upon the date of the original purchase. Refer to the data plate label on your vacuum cleaner for the length of warranty and save your original sales receipt to validate start of warranty period.

If the vacuum cleaner should become defective within the warranty period, we will repair or replace any defective parts free of charge. The complete machine must be delivered prepaid to any ROYAL Authorized Sales & Warranty Service Station. Please include complete description of the problem, day of purchase, copy of original sales receipt and your name, address and telephone number. If you are not near a Warranty Station, call the factory for assistance at USA: 1-800-321-1134 / CANADA: 1-800-321-1134. Use only genuine Royal® replacement parts.

The warranty does not include unusual wear, damage resulting from accident or unreasonable use of the vacuum cleaner. This warranty does not cover belts, brushes, bags, filters, bulbs or fan damage. This warranty does not cover unauthorized repairs. This warranty gives you specific legal rights and you may also have other rights. (Other rights may vary from state to state in the USA).

FRANÇAIS

CET ASPIRATEUR A ÉTÉ CONÇU POUR USAGE DOMESTIQUE SEULEMENT.

CONSIGNES DE SÉCURITÉ IMPORTANTES

Lorsque vous utilisez un appareil électrique, vous devez toujours respecter certaines consignes de sécurité, dont les suivantes :

- LISEZ TOUTES LES INSTRUCTIONS AVANT D'UTILISER CET APPAREIL
- RESPECTEZ TOUJOURS À LA LETTRE CES INSTRUCTIONS DE SÉCURITÉ
- NE LAISSEZ PAS L'ASPIRATEUR SANS SURVEILLANCE.
- AVERTISSEMENT : ASSEMBLEZ ENTièrement L'ASPIRATEUR AVANT DE LE METTRE EN MARCHÉ.
- AVERTISSEMENT : LES CORDONS, FILS ÉLECTRIQUES ET/OU CÂBLE FOURNIS AVEC CE PRODUIT CONTIENNENT DES PRODUITS CHIMIQUES Y COMPRIS DU PLOMB OU DES COMPOSÉS DU PLOMB CONNU PAR L'ÉTAT DE CALIFORNIE POUR SON EFFET CANCÉRIGÈNE, POUVANT ENTRAÎNER DES MALFORMATIONS CONGÉNITALES ET ENDOMMAGER LES ORGANES DE REPRODUCTION. LAVEZ-VOUS LES MAINS APRÈS TOUTE UTILISATION.

AVERTISSEMENT: POUR RÉDUIRE LES RISQUES D'INCENDIE, DE CHOC ÉLECTRIQUE ET DE LÉSION :

- Pour éviter les risques de chocs électriques, ne pas utiliser l'aspirateur à l'extérieur ou sur des surfaces mouillées.
- Ne rechargez pas l'appareil à l'extérieur.
- Ne pas permettre qu'il soit utilisé comme jouet. Être particulièrement attentif s'il est utilisé par des enfants ou près d'eux.
- Utiliser l'aspirateur en respectant les consignes inscrites dans le présent manuel. N'utiliser que les accessoires recommandés par le fabricant.
- N'utilisez pas l'appareil si la fiche ou le cordon est endommagé. Si l'aspirateur ou le chargeur ne fonctionne pas comme prévu, si on l'a fait tomber, s'il est endommagé, si on l'a laissé à l'extérieur, ou est tombé dans l'eau, expédiez-le à un centre de service pour vérification. Appelez le 1-800-321-1134 pour savoir quel est le centre de réparation le plus proche.
- Ne malmenez pas le cordon électrique. Ne transportez jamais le chargeur ou la base en tirant sur le cordon. Ne tirez pas pour le débrancher d'une prise. Saisissez plutôt le chargeur et tirez dessus pour le débrancher. Tenez le cordon hors de portée des surfaces chauffées. Ne tirez pas sur le cordon lorsqu'il s'appuie sur des coins ou rebords tranchants. Ne fermez pas la porte sur le cordon du chargeur.
- Ne pas manipuler la prise ou l'aspirateur avec les mains mouillées.
- Ce produit contient des piles rechargeables au nickel-cadmium. Évitez d'incinérer les piles ou de les exposer à des températures élevées, car elles pourraient exploser.
- Débranchez le chargeur de la prise avant d'effectuer tout nettoyage ou entretien courant.
- Garder les cheveux, les vêtements amples, les doigts et toutes les parties du corps loin des ouvertures et des pièces mobiles.
- Ne pas aspirer quoi que ce soit qui brûle ou qui fume, comme des cigarettes, des allumettes ou des cendres chaudes.
- Ne pas utiliser l'aspirateur sans le godet à poussière et les filtres.
- Être particulièrement prudent pour le nettoyage des escaliers.
- Ne pas utiliser l'aspirateur pour aspirer des liquides inflammables ou combustibles, comme de l'essence, ni l'utiliser dans des endroits où ces produits pourraient être présents.
- Des fuites de piles peuvent se produire dans des conditions extrêmes. Si le liquide, composé d'une solution de 20-35 % d'hydroxyde de potassium, entre en contact avec la peau (1), lavez immédiatement la région touchée avec du savon et de l'eau ou (2) neutralisez-le avec un acide doux comme du jus de citron ou du vinaigre. Si le liquide entre en contact avec les yeux, rincez-les immédiatement à l'eau pendant au moins 10 minutes. Consultez ensuite un médecin.
- Pour recharger l'appareil, utilisez uniquement les chargeurs fournis par le fabricant.
- Ranger l'aspirateur à l'intérieur. Le ranger après usage pour que personne ne trébuche.
- N'insérez pas d'objets dans les orifices. N'utilisez pas l'appareil si les orifices sont obstrués ; enlevez la poussière, les peluches, les cheveux et tout ce qui pourrait réduire le débit d'air.
- N'incinerez pas cet appareil même s'il est très endommagé. Les piles risquent d'exploser dans le feu.

VEUILLEZ CONSERVER CES INSTRUCTIONS

CARACTÉRISTIQUES

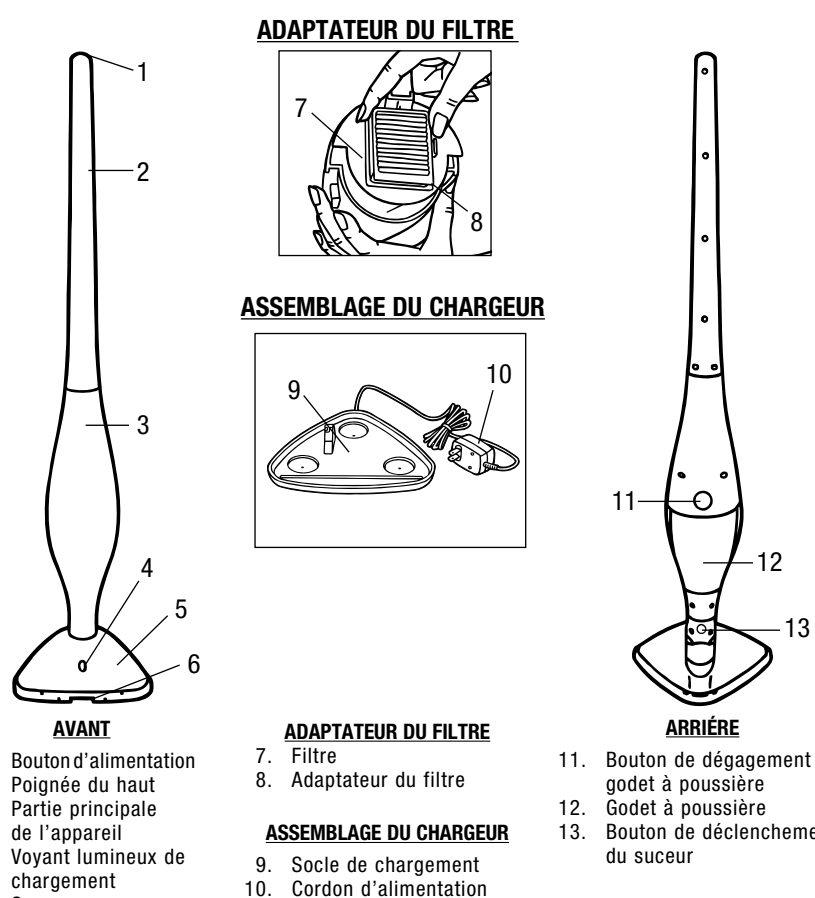

- AVANT**
- Bouton d'alimentation
 - Poignée du haut
 - Partie principale de l'appareil
 - Voyant lumineux de chargement
 - Suceur
 - Grande Ouverture de Débris

- ADAPTATEUR DU FILTRE**
- Filtre
 - Adaptateur du filtre

- ASSEMBLAGE DU CHARGEUR**
- Socle de chargement
 - Cordon d'alimentation

- ARRIÈRE**
- Bouton de déchargement du godet à poussière
 - Godet à poussière
 - Bouton de déclenchement du suceur

FRANÇAIS

ASSEMBLAGE

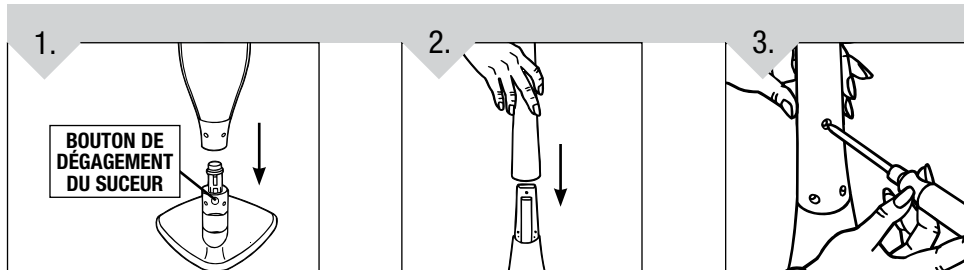

Alignez le suceur sur la partie principale et appuyez fermement sur le suceur jusqu'à ce qu'il s'enclenche. **REMARQUE:** Pour retirer le suceur, appuyez sur le bouton de dégagement et dégagez-le de la partie principale de l'appareil.

Insérez la poignée supérieure dans la tige du corps de l'aspirateur.

Fixez la poignée supérieure sur le corps de l'aspirateur au moyen de trois (3) vis.

CHARGEMENT

REMARQUE : Pour recharger l'appareil, utilisez uniquement les chargeurs fournis par le fabricant. AVANT LA PREMIÈRE UTILISATION, CHARGÉZ PENDANT 24 HEURES. Pour un rendement maximal, posez le Stick Vac sur le socle de chargement après chaque utilisation.

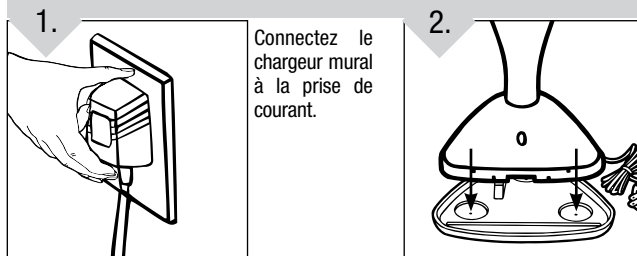

Connectez le chargeur mural à la prise de courant.

POSEZ le Stick Vac sur le socle de chargement. Le voyant lumineux s'allume pour indiquer que l'appareil se charge. Le chargement de l'unité mettra de 16 à 24 heures. Le voyant lumineux ne change pas et ne s'éteint pas lorsque l'unité est complètement chargée. **REMARQUE:** Le bouton d'alimentation doit être en position « OFF » (arrêt) pour que le Stick Vac puisse se charger.

FONCTIONNEMENT

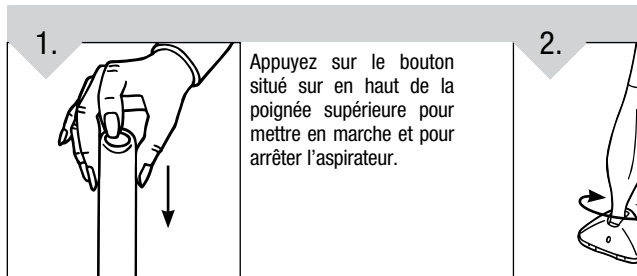

Il est possible de faire pivoter le corps de l'aspirateur au niveau du suceur pour disposer d'une plus grande maniabilité.

GODET À POUSSIÈRE ET FILTRE : ENLÈVEMENT ET RÉINSTALLATION

IMPORTANT : POUR OBTENIR LES MEILLEURS RÉSULTATS POSSIBLES, NETTOYEZ APRÈS CHAQUE UTILISATION.

TYPE DE FILTRE F28 Pour obtenir un filtre de rechange, veuillez visiter notre site Web www.dirtdevil.com pour vos achats en ligne ou appelez le service à la clientèle au 1-800-321-1134.

REMARQUE : POUR UN MEILLEUR RENDEMENT, REMPLACEZ LE FILTRE AU MOINS TOUS LES 6 MOIS.

ENLEVER

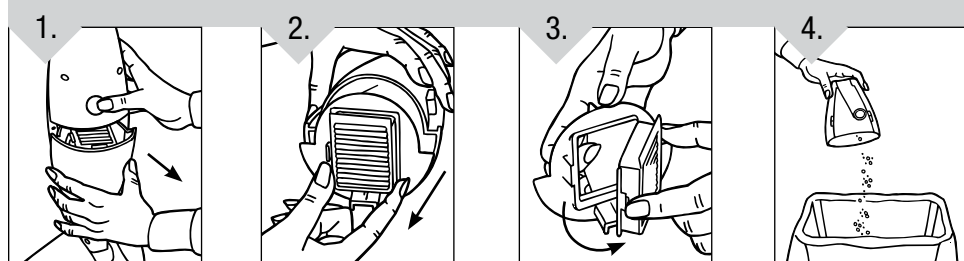

Appuyez sur le bouton de dégagement du godet à poussière situé au-dessus du godet pour dégager ce dernier.

Saisissez l'ensemble filtre et retirez-le du godet à poussière.

Appuyez sur le loquet et retirez le filtre en le tournant. Cognez le filtre contre l'intérieur d'une poubelle pour dégager les débris. **REMARQUE:** Ce filtre n'est pas lavable.

Cognez doucement le godet à poussière contre l'intérieur d'une poubelle pour en vider le contenu.

REPLACER

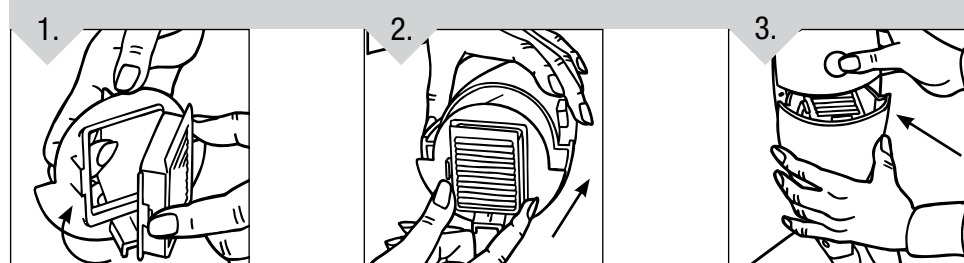

Alignez la languette sur le filtre sur l'ouverture de l'ensemble filtre ; Faites tourner le filtre pour le replacer et verrouillez le loquet de dégagement pour le fixer.

Remettez le filtre dans le godet à poussière.

Remettez le godet à poussière dans le corps de l'appareil en appuyant fermement jusqu'à ce que le bouton de dégagement s'enclenche.

MISE AU REBUT DES PILES

AFIN DE PROTÉGER L'ENVIRONNEMENT, VEUILLEZ RECYCLER OU ÉLIMINER LE BLOC-PILES EXPIRÉ CORRECTEMENT.

CE PRODUIT CONTIENT DES PILES AU NICKEL-CADMIUM ET DOIT ÊTRE MIS AU REBUT CONVENABLEMENT. LES LOIS FÉDÉRALES, PROVINCIALES ET RÉGIONALES PEUVENT INTERDIRE L'ÉLIMINATION DES PILES AU NICKEL-CADMIUM DANS LES ORDURES MÉNAGÈRES. CONSULTEZ LES AUTORITÉS LOCALES DE GESTION DES DÉCHETS POUR OBTENIR DE PLUS AMPLES RENSEIGNEMENTS SUR LES OPTIONS DE RECYCLAGE OU DE MISE AU REBUT QUI S'OFFRENT À VOUS. POUR OBTENIR DES INFORMATIONS À PROPOS DE L'ÉLIMINATION DES PILES, APPELÉZ LA SOCIÉTÉ DE RECYCLAGE DES BATTERIES RECHARGEABLES AU 1(800)-8-BATTERY.



AVERTISSEMENT :

En retirant le bloc-piles, recouvrez-en les bornes avec du ruban adhésif extra-résistant. Ne tentez pas de détruire ou de démonter le bloc-piles ou de retirer l'un de ses composants. Les piles au nickel-cadmium doivent être recyclées ou mises au rebut convenablement. De même, ne touchez jamais les deux bornes avec des objets métalliques et (ou) toute partie du corps, cela pourrait provoquer un court-circuit. Tenez l'appareil hors de portée des enfants. Le non respect de ces avertissements peut entraîner des risques d'incendie et (ou) de blessures graves.

GUIDE DE DÉPANNAGE

AVERTISSEMENT : POUR RÉDUIRE LE RISQUE DE SE BLESSER, ARRÊTEZ L'ASPIRATEUR AVANT D'EFFECTUER TOUT ENTRETIEN.

PROBLÈME	CAUSES POSSIBLES	SOLUTIONS POSSIBLES
L'appareil ne fonctionne pas	<ol style="list-style-type: none"> Les piles ne sont pas chargées. Les piles sont à plat, elle ne peuvent pas maintenir la charge. L'appareil doit être entretenu. 	<ol style="list-style-type: none"> Rechargez les piles. Avant d'utiliser l'appareil pour la première fois, chargez les piles pendant au moins 24 heures. Contactez le service à la clientèle. Visitez notre site Web, www.dirtdevil.com ou appelez le 1-800-321-1134. Contactez le service à la clientèle. Visitez notre site Web, www.dirtdevil.com ou appelez le 1-800-321-1134.
L'appareil n'aspire pas ou n'a qu'une faible succion	<ol style="list-style-type: none"> Le godet à poussière n'est pas installé correctement. Le godet à poussière est plein. La charge des piles est faible. Le suceur est obstrué. Le filtre est obstrué. Le suceur ou le tuyau d'aspiration est obstrué. 	<ol style="list-style-type: none"> Revoyez l'enlèvement et la réinstallation du godet à poussière. Videz le godet à poussière. Rechargez les piles. Nettoyez le filtre ou remplacez-le. Retirez le filtre et nettoyez-le. Dégager les obstructions.
De la poussière s'échappe de l'aspirateur	<ol style="list-style-type: none"> Le godet à poussière est plein. Le godet à poussière n'est pas installé correctement. Le filtre n'est pas installé correctement. 	<ol style="list-style-type: none"> Videz le godet à poussière. Revoyez l'enlèvement et la réinstallation du godet à poussière. Revoyez l'installation du filtre.

TOUT AUTRE ENTRETIEN DOIT ÊTRE EFFÉCTUÉ PAR UN REPRÉSENTANT AUTORISÉ SERVICE À LA CLIENTÈLE : 1-800-321-1134

Pour toute aide supplémentaire, consultez les Pages Jaunes afin de connaître les dépositaires Royal[™] autorisés ou visitez notre site Web, www.dirtdevil.com. Les coûts de transport aller-retour à partir de l'endroit où sont effectuées les réparations doivent être défrayés par le propriétaire de l'appareil. Les pièces réparables utilisées dans cet appareil peuvent facilement être remplacées et sont disponibles auprès des dépositaires ou revendeurs Royal[™] autorisés. Identifiez toujours l'aspirateur par le numéro du modèle et le code de fabrication lorsque vous demandez des informations ou que vous commandez des pièces de rechange. (Le numéro de modèle figure au bas de l'appareil).

GARANTIE LIMITÉE

Royal Appliance Mfg. Co. garantit au consommateur que cet aspirateur est exempt de vice de matériau ou de fabrication à compter de sa date d'achat originale. Consultez la plaque signalétique de l'appareil pour déterminer la durée de la garantie et conservez votre reçu d'achat original pour justifier la date d'entrée en vigueur de la période de garantie.

L'appareil entier doit être envoyé port payé à n'importe quel point de vente ou de réparation sous garantie de ROYAL[™]. Veuillez inclure une description détaillée du problème, la date d'achat, une copie du reçu d'achat original ainsi que vos nom, adresse et numéro de téléphone. Si aucun centre de réparation ne se trouve dans votre région, communiquez avec l'usine au 1-800-321-1134, pour obtenir de l'aide au Canada et aux États Unis. N'utilisez que les pièces de rechange Royal[™].

La garantie ne couvre pas l'usure inhabituelle, les dommages causés par les accidents ou un usage abusif de l'appareil. Elle ne couvre pas non plus les brosses, les sacs, les courroies plates, les filtres et les ampoules. La garantie ne couvre pas les réparations non autorisées. La garantie vous accorde des droits précis, mais il se peut que vous ayez d'autres droits (ces derniers varient d'un État à un autre au sein des États-Unis).

ESPAÑOL

ESTA ASPIRADORA ESTÁ DISEÑADA PARA USO DOMÉSTICO SOLAMENTE. INSTRUCCIONES DE SEGURIDAD IMPORTANTES

Cuando use un electrodoméstico se deben seguir siempre las precauciones básicas, incluyendo las siguientes:

- **LEA TODAS LAS INSTRUCCIONES ANTES DE USAR ESTE APARATO.**
- **SIEMPRE SIGA ESTAS INSTRUCCIONES DE SEGURIDAD.**
- **NO DEJE LA ASPIRADORA FUNCIONANDO SOLA.**
- **ADVERTENCIA: ENSAMBLE TOTALMENTE LA ASPIRADORA ANTES DE USARLA.**
- **ADVERTENCIA: LOS CORDONES, ALAMBRES Y/O CABLES SUMINISTRADOS CON ESTE PRODUCTO CONTIENEN PRODUCTOS QUÍMICOS QUE INCLUYEN PLOMO O COMPUESTOS DE PLOMO ACERCA DE LOS CUALES SE HA SABIDO EN EL ESTADO DE CALIFORNIA, PRODUCEN CÁNCER, DEFECTOS DE NACIMIENTO U OTROS DAÑOS REPRODUCTIVOS. LÁVESE LAS MANOS DESPUÉS DE SU USO.**

ADVERTENCIA: PARA REDUCIR EL RIESGO DE INCENDIO, CHOQUE ELÉCTRICO O LESIONES:

- No lo utilice en exteriores o en superficies mojadas.
- No cargue la unidad en exteriores.
- No permita que se use como juguete. Ponga mucha atención cuando la use un niño o cerca de niños.
- Úsela solamente como se indica en este manual. Use solamente los accesorios recomendados por el fabricante.
- No utilice el cargador con el cordón eléctrico o la clavija dañados. Si la aspiradora o el cargador no trabajan como debieran, se han caído, dañado, dejado en exteriores o caído en agua, regréselos a un centro de servicio para su inspección. Llame al 1-800-321-1134 para encontrar el centro de servicio más cercano a su domicilio.
- No maltrate el cordón eléctrico. Nunca transporte el cargador tomándolo del cordón eléctrico ni tire del mismo para desconectarlo de una toma de corriente; en vez de ello, sujete el cargador y tire para desconectarlo. Mantenga el cordón eléctrico lejos de superficies calientes. No tire del mismo alrededor de esquinas o rebordes agudos. No cierre la puerta en el cordón del cargador.
- No tome la clavija o el aparato con las manos mojadas.
- Este producto incluye baterías recargables de níquel cadmio. No incinere las baterías ni las esponja a temperaturas altas ya que pueden explotar.
- Desconecte el cargador de la toma de corriente antes de cualquier mantenimiento o limpieza de rutina.
- Mantenga lejos de las aperturas y partes móviles, el pelo, ropa suelta, dedos y todas las partes del cuerpo.
- No aspire objetos que estén quemándose o emitiendo humo, tales como cigarrillos, cerillos o cenizas calientes.

- No use la aspiradora sin tener el filtro en su sitio.
- Tenga más cuidado cuando aspire escaleras.
- No lo use para aspirar líquidos inflamables o combustibles, tales como gasolina, ni lo use en áreas donde éstos pudieran estar presentes.
- Bajo condiciones extremas pudieran ocurrir fugas de las celdas de las baterías. Si el líquido, el cual es una solución de 20 – 35% de hidróxido de potasio, toca la piel (1) lávese rápidamente con agua y jabón o (2) neutralice el efecto con un ácido suave tal como jugo de limón o vinagre. Si el líquido entra en los ojos, enjuáguelos de manera inmediata con agua limpia por un mínimo de 10 minutos. Busque atención médica.
- Para recargar, use solamente el cargador suministrado por el fabricante.
- Guarde la aspiradora en interiores. Guárdela después de su uso para evitar accidentes de tropiezos.
- No coloque objetos en las aberturas. No lo use con una abertura bloqueada; mantén galo libre de polvo, pelusa, pelo y cualquier cosa que pueda reducir el flujo de aire.
- No incinere este aparato, aún en el caso que estuviera excesivamente dañado. Las baterías pueden explotar con el fuego.

GUARDE ESTAS INSTRUCCIONES

CARACTERÍSTICAS

ADAPTADOR DEL FILTRO

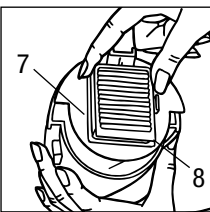

CONJUNTO DEL CARGADOR

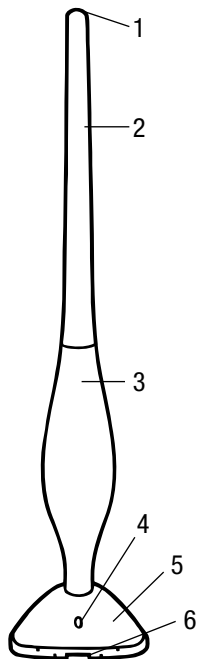
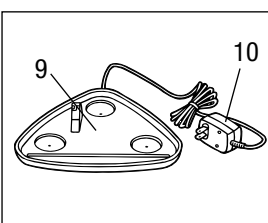

PARTE FRONTAL

1. Botón de encendido
2. Asa Superior
3. Cuerpo Principal
4. Luz indicadora de carga
5. Boquilla
6. Abertura Grande de la Ruina

ADAPTADOR DEL FILTRO

7. Filtro
8. Filter Adapter

CONJUNTO DEL CARGADOR

9. Base de carga
10. Cordón eléctrico

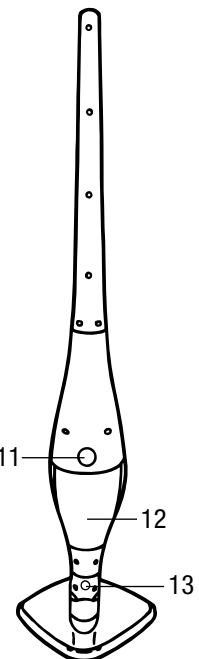

PART POSTERIOR

11. Botón de liberación del recipiente de polvo
12. Recipiente de Polvo
13. Botón de liberación de la boquilla

CÓMO ENSAMBLAR

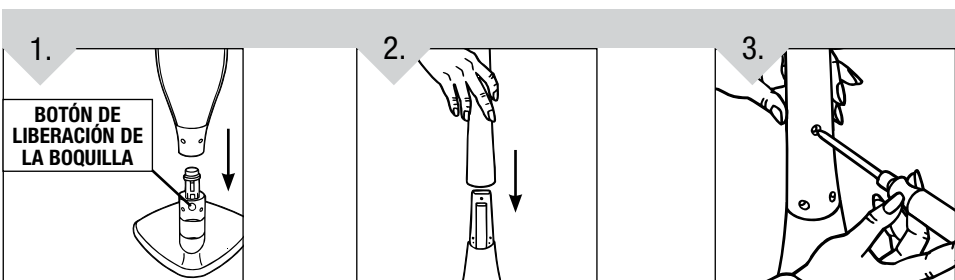

Alinee la boquilla con el cuerpo principal y empujela con firmeza dentro del cuerpo de la unidad hasta que caiga en su sitio. **NOTA:** Para removerla, oprima el botón de liberación y tire de la boquilla alejándola del cuerpo de la unidad.

Deslice el asa superior en el poste del cuerpo principal.

Ajuste tres (3) tornillos para asegurar el asa superior en el cuerpo principal.

CARGA

NOTA: Para recargar, use solamente el cargador suministrado por el fabricante. CÁRGUELA DURANTE 24 HORAS ANTES DE USARLA POR PRIMERA VEZ. Para obtener mejores resultados, regrese la aspiradora vertical a la base de carga después de cada uso.

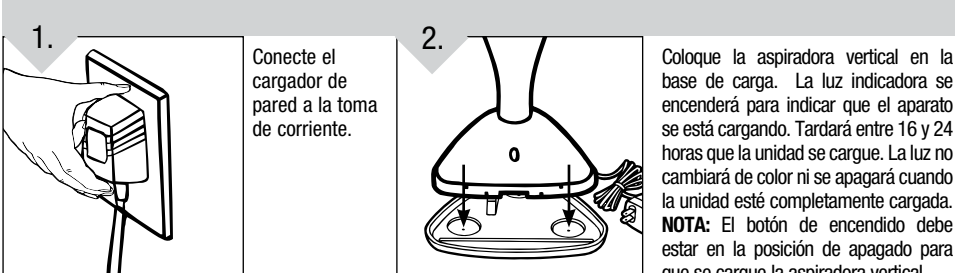

CÓMO FUNCIONA

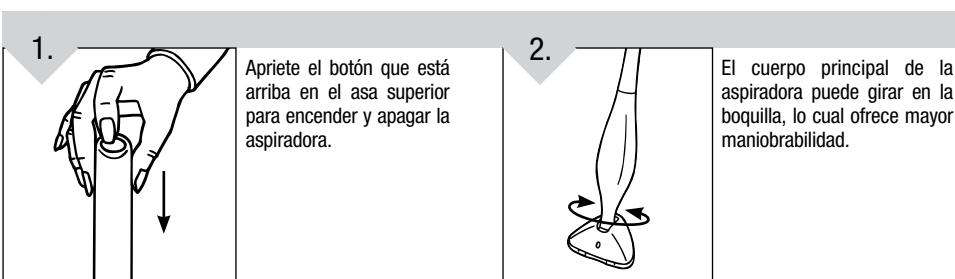

Apriete el botón que está arriba en el asa superior para encender y apagar la aspiradora.

El cuerpo principal de la aspiradora puede girar en la boquilla, lo cual ofrece mayor maniobrabilidad.

RECIPIENTE DE POLVO Y FILTRO: RETIRO Y REPOSICIÓN

IMPORTANTE: PARA OBTENER MEJORES RESULTADOS, LÍMPIELA DESPUÉS DE CADA USO.

TIPO DE FILTRO F28 Para el filtro de reemplazo F28, por favor visite nuestro sitio Web en www.dirtdevil.com para comprar en línea o llame a servicios al cliente al 1-800-321-1134.

NOTA: PARA UN MEJOR DESEMPEÑO, REEMPLACE EL FILTRO POR LO MENOS UNA VEZ CADA 6 MESES.

REMOCIÓN

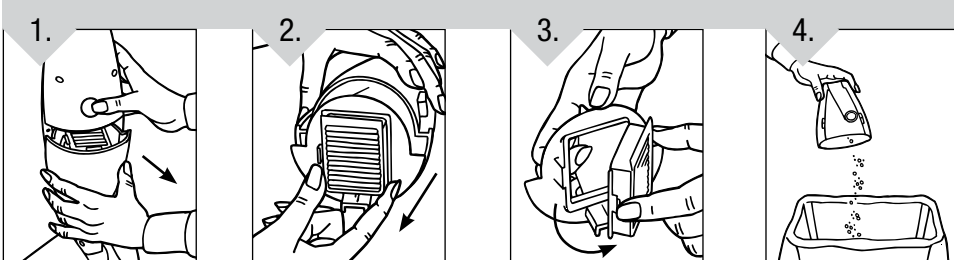

Oprima el botón de liberación del recipiente de polvo ubicado encima del recipiente y sáquelo del cuerpo de la aspiradora.

Tome el conjunto del filtro y sáquelo del recipiente de polvo.

Apriete el seguro y gire el filtro para sacarlo del conjunto. Golpee suavemente el filtro en la parte interna del basurero para vaciar el contenido.

Golpee suavemente el recipiente de polvo en la parte interna del basurero para vaciar el contenido.

REPOSICIÓN

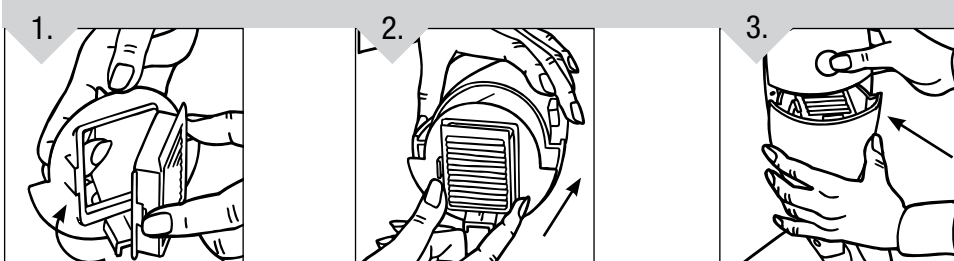

Alinee la lengüeta en el filtro con la abertura del conjunto del filtro. Gírelo para que quede en su lugar y suelte el seguro para fijarlo.

Vuelva a colocar el conjunto del filtro en el recipiente para polvo.

Reponga el recipiente de polvo en el cuerpo principal de la unidad empujándolo con firmeza hasta que el botón de liberación entre en su lugar.

DESECHO DE LA BATERÍA

PARA CONSERVAR LOS RECURSOS NATURALES, POR FAVOR RECYCLE O DESECHE APROPIADAMENTE LA BATERÍA VIEJA.

ESTE PRODUCTO CONTIENE UNA BATERÍA DE NÍQUEL – CADMIO Y DEBE DESECHARSE APROPIADAMENTE. LAS LEYES LOCALES, ESTATALES O FEDERALES PUEDEN PROHIBIR EL DESECHO DE BATERÍAS DE NÍQUEL – CADMIO EN LA BASURA ORDINARIA. CONSULTE A LA AUTORIDAD LOCAL DE SANIDAD PARA OBTENER INFORMACIÓN CON RESPECTO A LAS OPCIONES DE RECICLADO Y / O DESECHO. PARA OBTENER INFORMACIÓN DE DESECHO, LLAME A LA CORPORACIÓN DE RECICLADO DE BATERÍAS RECARGABLES AL 1-800-8BATTERY.



ADVERTENCIA:

Al retirarla, cubra las terminales de la batería con tela adhesiva de uso pesado. No intente destruir o desarmar la batería o remover cualquiera de sus componentes. Las baterías de níquel – cadmio deben reciclarse o desecharse apropiadamente. Además, nunca toque ambas terminales con objetos metálicos y / o partes del cuerpo porque puede provocar un corto circuito. Manténgala alejada de los niños. El no cumplir con estas advertencias puede provocar un incendio y / o lesiones serias.

GUÍA DE SOLUCIÓN DE PROBLEMAS

ADVERTENCIA: PARA REDUCIR EL RIESGO DE LESIONES PERSONALES - DESCONECTE LA ASPIRADORA ANTES DE DARLE SERVICIO.

PROBLEMA	POSIBLES CAUSAS	SOLUCIONES POSIBLES
La aspiradora no funciona	<ol style="list-style-type: none"> 1. La batería no está cargada. 2. La batería está muerta, no acepta carga. 3. Necesita servicio. 	<ol style="list-style-type: none"> 1. Cargue la batería. Para el primer uso, cárguela por al menos durante 24 horas. El interruptor de corriente debe estar en la posición de "APAGADO" cuando esté cargando. 2. Comuníquese con Servicios al Cliente. Visite nuestro sitio Web en www.dirtdevil.com o llame al 1-800-321-1134. 3. Comuníquese con Servicios al Cliente. Visite nuestro sitio Web en www.dirtdevil.com o llame al 1-800-321-1134.
La aspiradora aspira o la succion es muy débil	<ol style="list-style-type: none"> 1. El recipiente de polvo no está instalado correctamente. 2. El recipiente de polvo está lleno. 3. Se está acabando la carga de la batería. 4. Está sucio el filtro 5. Filtro tapado. 6. Está tapada la boquilla / el paso de polvo. 	<ol style="list-style-type: none"> 1. Revise la forma de retiro y reemplazo del recipiente de polvo. 2. Vacíe el recipiente de polvo. 3. Cargue la batería. 4. Retire y limpie el filtro. 5. Retire y limpie el filtro. 6. Retire la obstrucción.
El polvo sale de la aspiradora	<ol style="list-style-type: none"> 1. El recipiente de polvo está lleno. 2. El recipiente de polvo no está instalado correctamente. 3. El filtro no está instalado correctamente. 	<ol style="list-style-type: none"> 1. Vacíe el recipiente de polvo. 2. Revise la forma de retiro y reemplazo del recipiente de polvo. 3. Revise la instalación del filtro.

CUALQUIER OTRO SERVICIO DEBE SER REALIZADO POR UN REPRESENTANTE AUTORIZADO DE SERVICIO SERVICIO AL CLIENTE (1-800-321-1134)

En caso de necesitar más ayuda, consulte las Páginas Amarillas para encontrar a un Distribuidor Autorizado Royal[™] o visite nuestro sitio Web en www.dirtdevil.com. Los costos de transporte hacia y desde el sitio de reparación serán pagados por el propietario. Las partes de repuesto utilizadas en esta unidad son de reemplazo fácil y están disponibles a través de un Distribuidor Autorizado Royal[™] o en otras tiendas. Siempre identifique su aspiradora por medio del número de modelo y el código de fabricación cuando pida información u ordene partes de repuesto. (El número de modelo aparece en la parte posterior de la aspiradora).

GARANTÍA LIMITADA

Al consumidor Royal Appliance Mfg. Co. le garantiza que esta aspiradora no tiene defectos ni de material ni de mano de obra, la garantía comienza en la fecha de compra original. Vea la etiqueta en la placa de datos de la aspiradora para información sobre la duración de la garantía y guarde el recibo de compra original para hacer válido el inicio del periodo de garantía.

En caso que la aspiradora muestre algún defecto dentro del periodo de garantía, repararemos o reemplazaremos de manera gratuita cualquier parte defectuosa. La máquina completa debe ser enviada con porte pagado a cualquier Estación Autorizada ROYAL[™] de Ventas y Servicio de Garantía. Por favor incluya una descripción completa del problema, fecha de compra, copia del recibo de compra original y su nombre, domicilio y número de teléfono. Si no se encuentra cerca de una Estación de Garantía, llame a la fábrica para pedir asistencia en los EE.UU.: 1-800-321-1134 / CANADÁ: 1-800-321-1134. Use solamente partes de repuesto genuinas Royal[™].

La garantía no incluye el desgaste anormal, daño como resultado de un accidente o del uso no adecuado de la aspiradora. Esta garantía no cubre las bandas, los cepillos, bolsas, filtros, focos o daño al ventilador. Esta garantía no cubre reparaciones no autorizadas. Esta garantía le confiere derechos legales específicos y podría haber otros derechos también. (Los otros derechos varían de estado a estado en los EE.UU.)